

Сборка левого двигателя РД-33



Комплект деталей

1. P118 – коробка агрегатов.
2. P119 – арматура двигателя.
3. P120 – пояс крепления.
4. P121 – арматура двигателя.
5. P122 – арматура двигателя.
6. P123 – арматура двигателя.
7. P124 – арматура двигателя.
8. P125 – арматура двигателя.
9. P126 – арматура двигателя.
10. P127 – арматура двигателя.

Для сборки прилагаются винты FP, HP и GP.

Этапы сборки

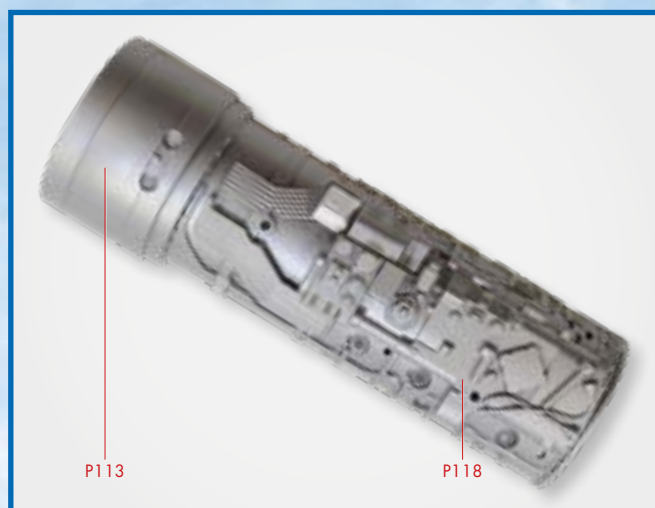

1 На этом этапе сборки вам потребуются детали, полученные с этим номером, а также узел деталей, собранный в № 42. Установите деталь P118 на корпусе двигателя (P113), как показано на снимке. Проследите, чтобы выступы, находящиеся на детали P118, попали в отверстия детали P113.

2 Осторожно зафиксируйте деталь P118 с внутренней стороны детали P113 двумя винтами GP, как показано на снимке.

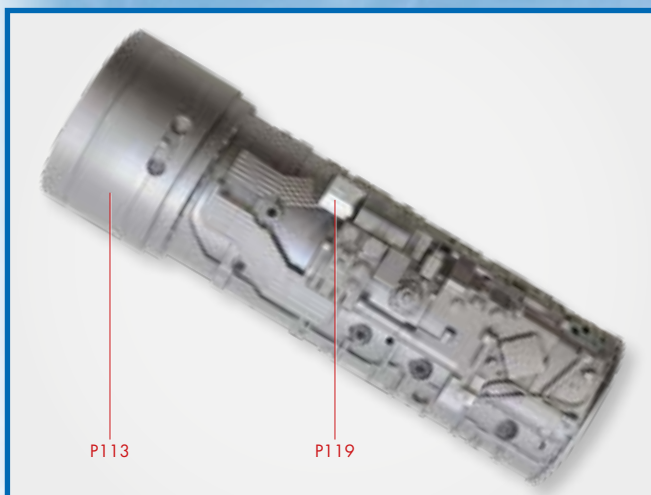

3 Затем установите деталь P119 на корпусе двигателя (P113), как показано на снимке.

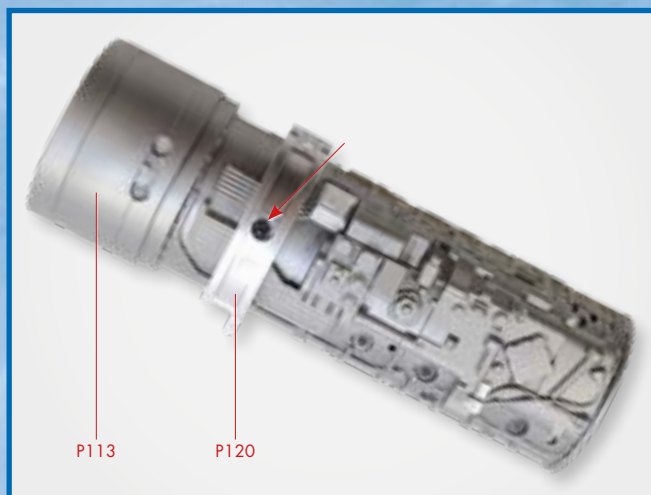

4 Установите деталь P120 на корпусе двигателя (P113), как показано на снимке, и осторожно зафиксируйте ее изнутри винтом GP.

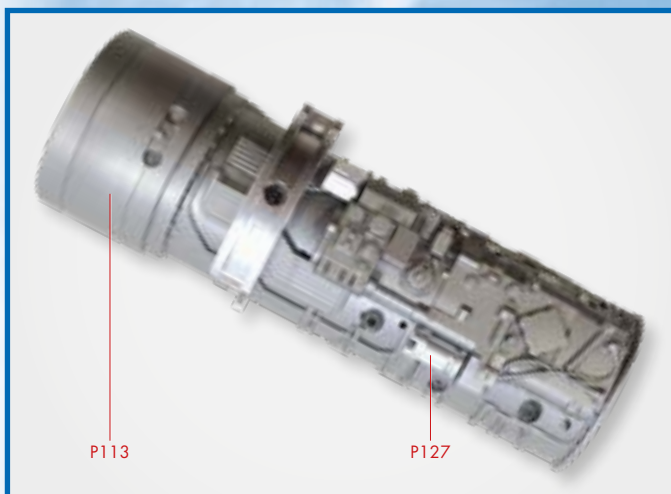

5 Установите деталь P127 на корпусе двигателя (P113), как показано на снимке, и зафиксируйте ее изнутри винтом GP.

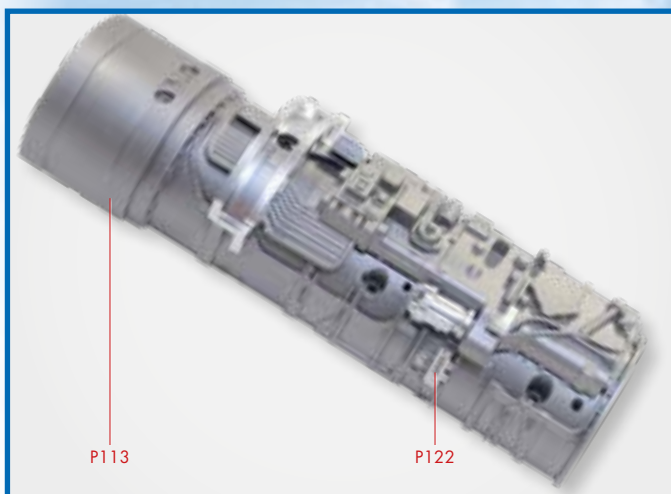
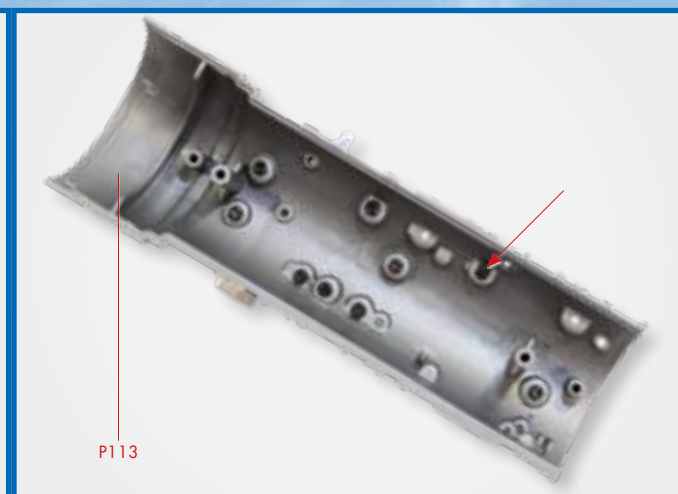

6 Затем установите деталь P122 на корпусе двигателя (P113), как показано на снимке, и осторожно зафиксируйте ее изнутри винтом HP.

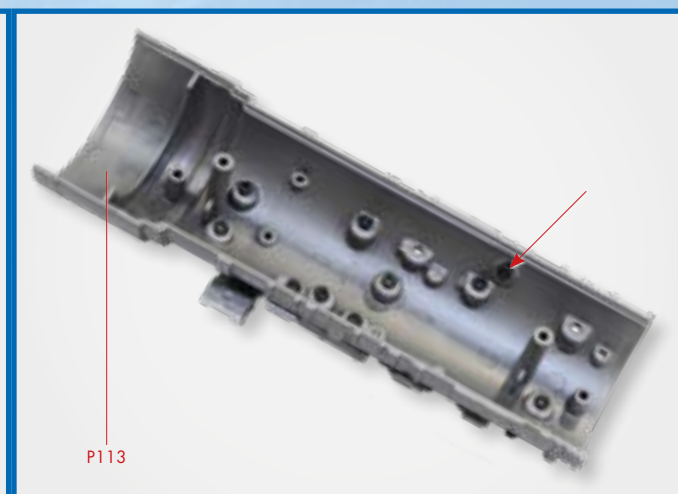

Смотрите видео-инструкции по сборке на нашем YouTube канале



Сборка модели МиГ-29

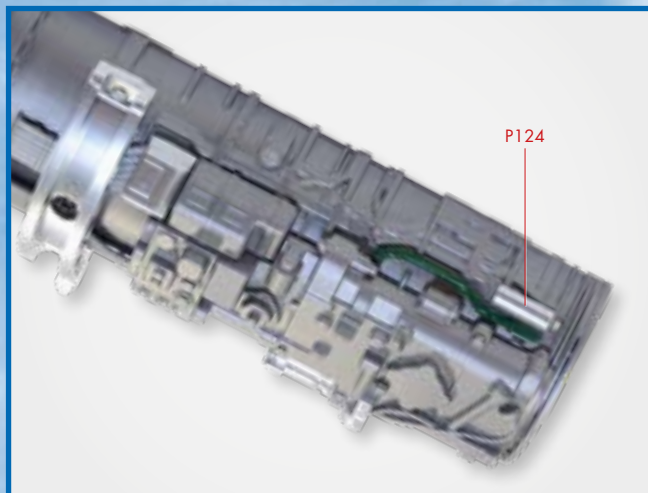
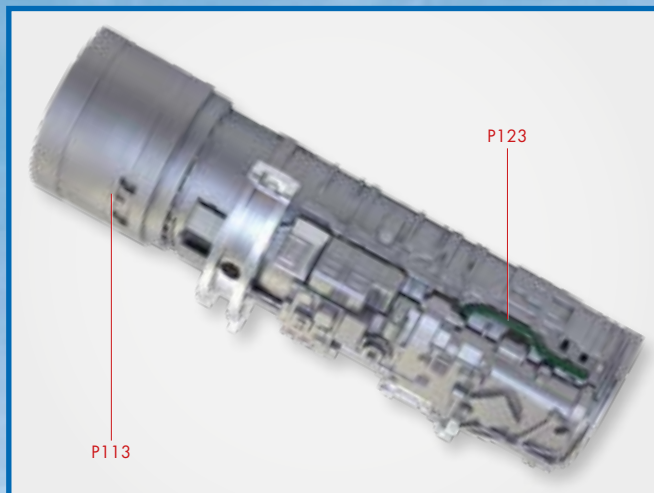

7 Осторожно установите деталь P123 на корпусе двигателя (P113), как показано на снимке.

8 Установите деталь P124 на корпусе двигателя (P113), как показано на снимке.

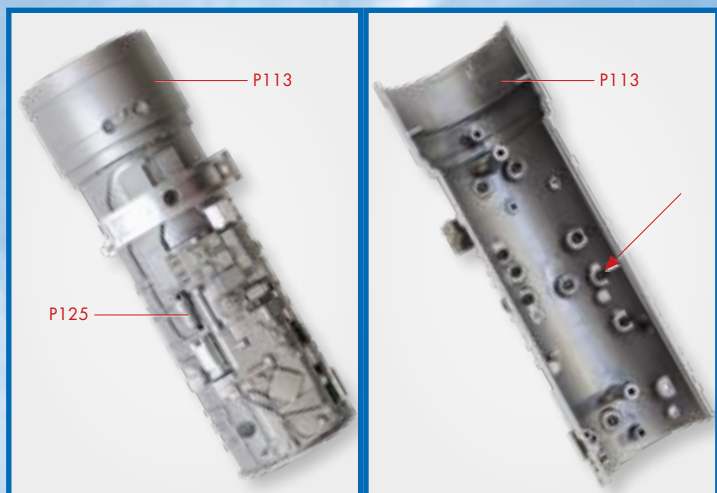

9 Установите деталь P125 на корпусе двигателя (P113), как показано на снимке, и зафиксируйте ее изнутри винтом FP.

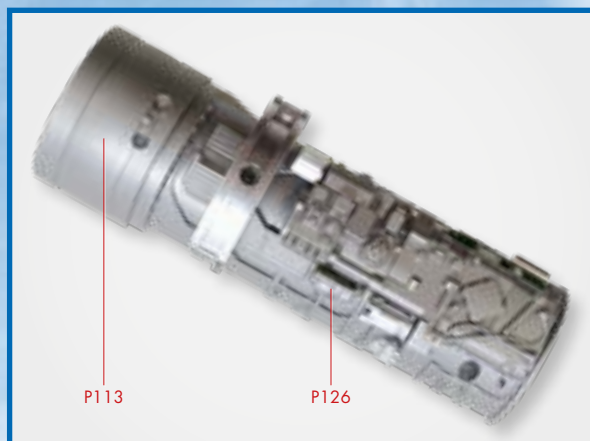

10 Осторожно установите деталь P126, как показано на снимке. Для этого один конец детали P126 нужно вставить в отверстие на корпусе двигателя (P113), а другой – в отверстие детали P125.

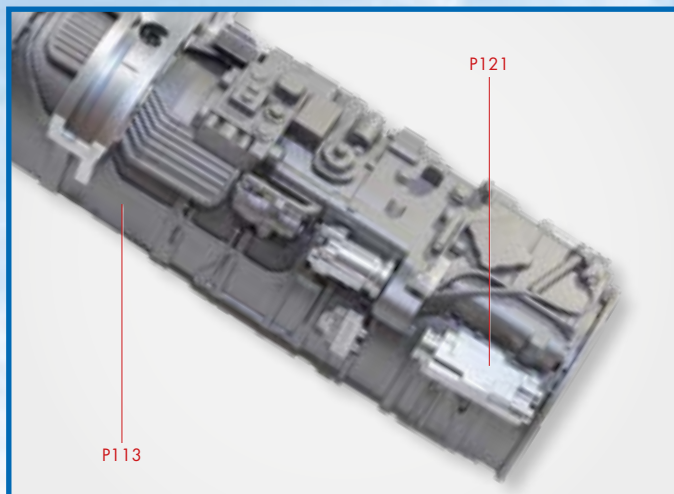

11 Установите деталь P121 на корпусе двигателя (P113), как показано на снимке, и осторожно зафиксируйте ее изнутри винтом FP.